

FourCut

The Master of Threading

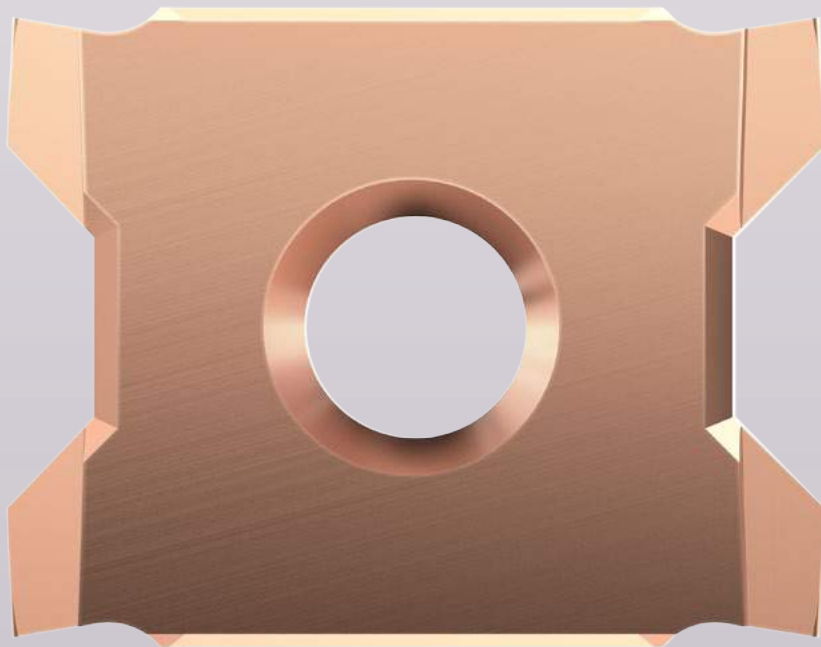

Kostnadseffektiv
Styrka
Åtkomlighet
Optimal Släppning

Kostnadseffektiv

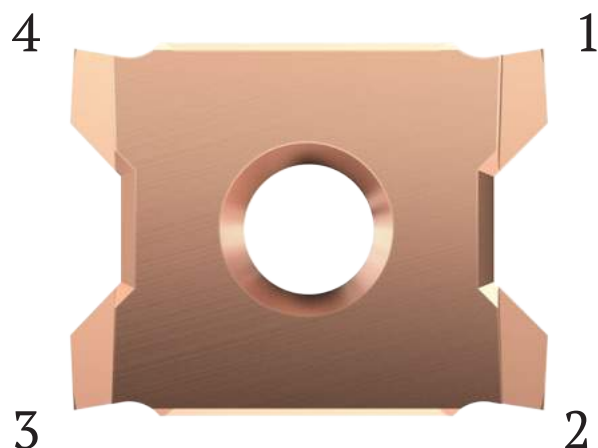

Fyra skäreppor för samma pris som tre

Eftersom priset är detsamma, så är FourCut gängskäret 25% billigare då den har fyra skäreppor istället för tre.

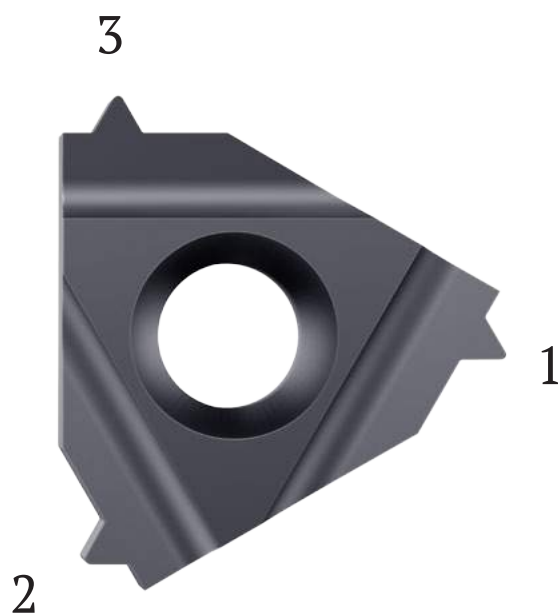

Styrka

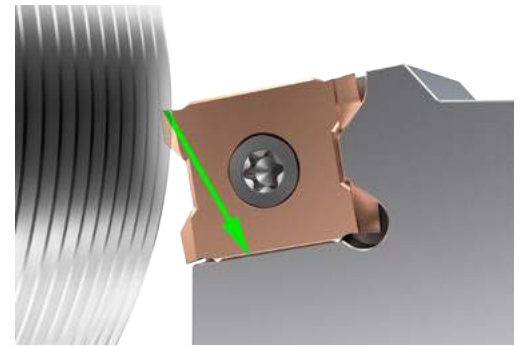
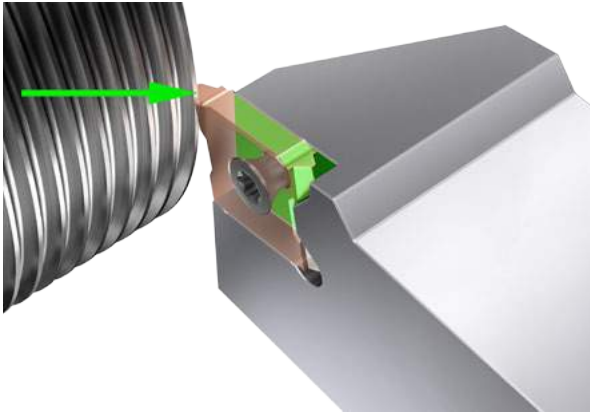

Stark och stabil bearbetning

FourCut är ett vertikalt skär. Detta ger ett väldigt starkt skär. Skärkrafterna går in i skäret och du behöver ingen underläggsplatta eftersom hårdmetallskäret tar upp krafterna.

Inget problem med sidokrafter eftersom den plana ytan på skäret tar upp dessa krafter. Ingen svag punkt på hållaren.

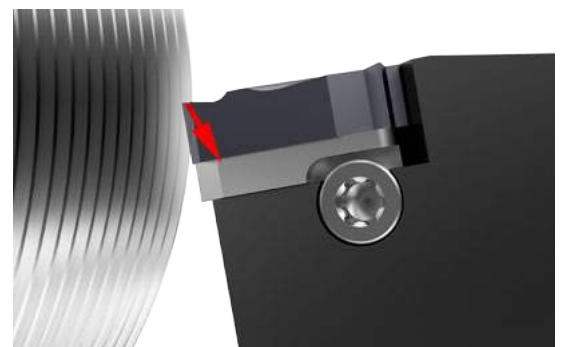
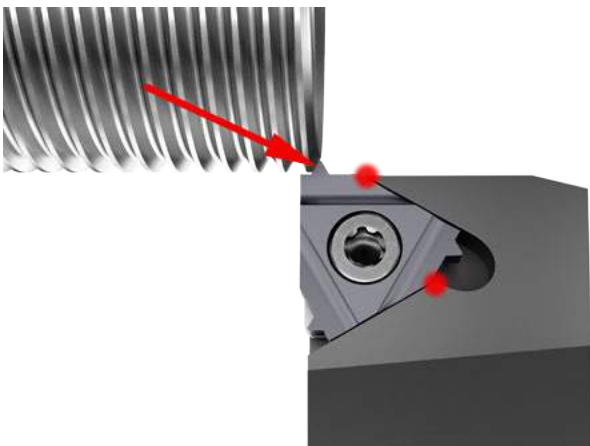

Åtkomlighet

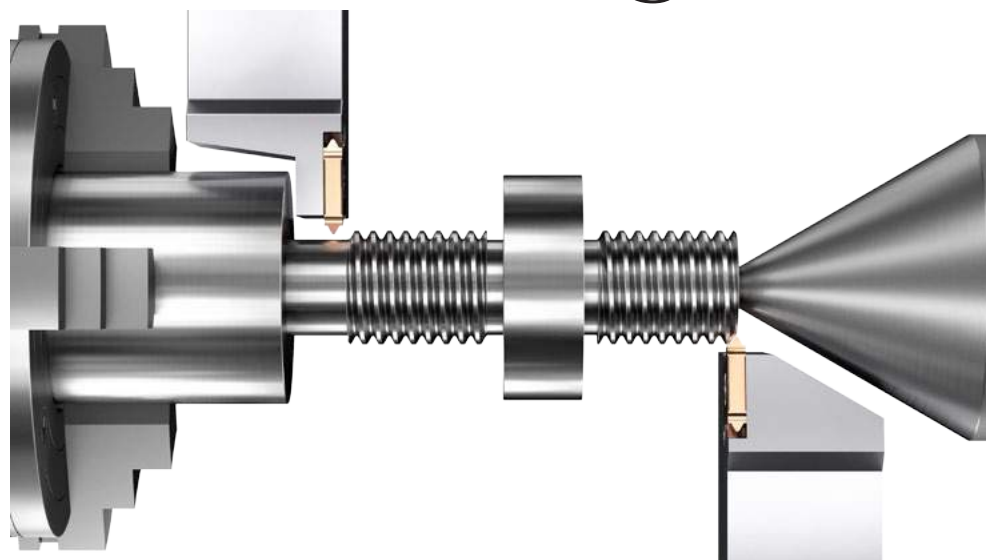

Minimal förlust av material

Med ett vertikalt skär får du bättre åtkomlighet som ger dig följande fördelar:

- 1) Mindre förlust av material då du inte behöver svarva bort material för att göra gängen.
- 2) Eftersom du har mer plats kan du använda en svarvdubb när du gängar små diametrar. Detta ger dig en stabil bearbetning och en bättre kvalitet på gängen.

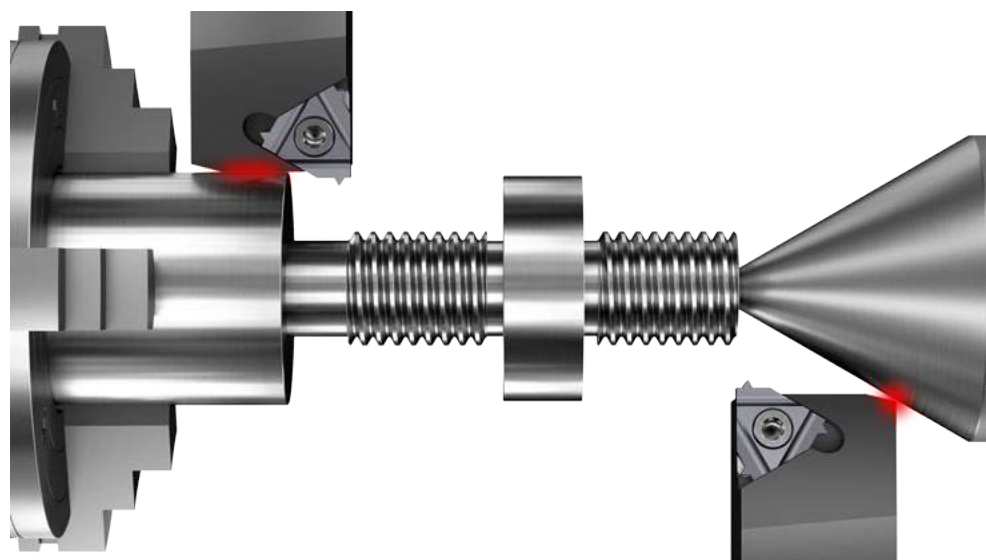

Optimal släppning

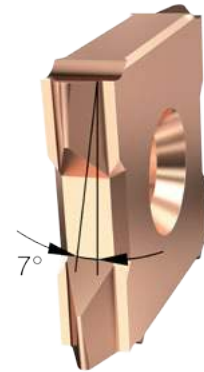
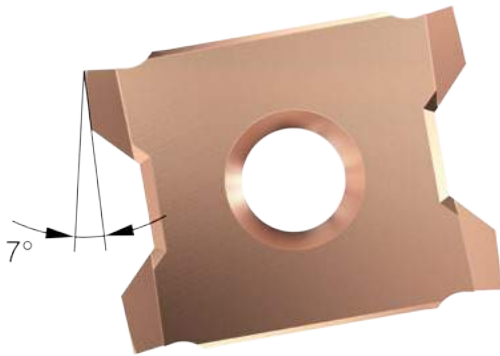

Perfekta bearbetningsförhållanden

Skäret är slipat på alla sidor med en komplex slipteknik i 6-axliga slipmaskiner för att uppnå 7° släppning runt hela gängprofilen vilket ger följande fördelar:

- 1) Extra släppning på flankerna ger bättre bearbetningsförhållanden.
- 2) Samma hållare för olika stigningsvinklar eftersom den extra släppningen tillåter dig att ha större skillnad mellan lutningsvinkeln på skäret och stigningsvinkeln på gänsan.
- 3) Mindre släppning på radien ger en starkare skäreagg och längre verktygslivslängd.

